

# DEMONTAGE von der Welle

Demontage des VARIPROP nach langem Sitz auf der Welle ( mehrere Jahre)

- 1.) Die drei Schrauben (1) des Zinkhutes herausdrehen und den Zinkhut (2) abnehmen
- 2.) Nach dem Herausdrehen der Sicherungsschrauben (3) kann die Befestigungsmutter (4) gelöst werden.

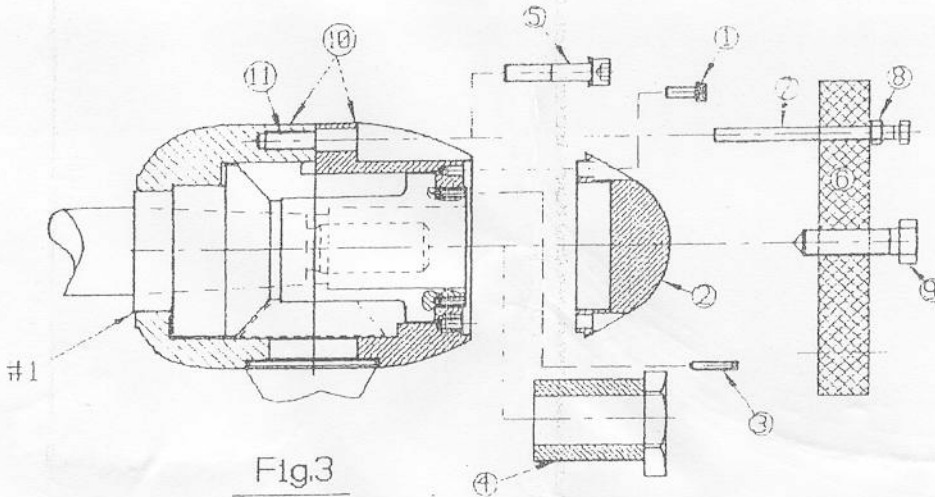

- 3.) Schrauben Sie nun, bis auf eine, die Gehäuseschrauben (5) heraus.  
**ENTFERNEN SIE AUF KEINEN FALL ALLE GEHÄUSESCHRAUBEN !!**
- 4.) Stecken Sie die langen Sechskantschrauben (7) mit Kontermuttern (8) durch den äußeren Lochkreis der SPW-Abziehvorrichtung (6). Setzen Sie die Abziehvorrichtung (6) nun gegen die Stirnseite des Propellers und schrauben Sie zwei Sechskantschrauben (7) ganz in die Gewindelöcher (11) des Gehäuses (10). Anschließend die Mutter (8) gegen die Abziehplatte (6) schrauben und kontern. Erst jetzt die letzte Gehäuseschraube entfernen und die dritte Sechskantschraube (7) wie zuvor beschrieben hineinschrauben.

**VORSICHT: Der Variprop darf NICHT in seine Einzelteile zerlegt werden !!!**

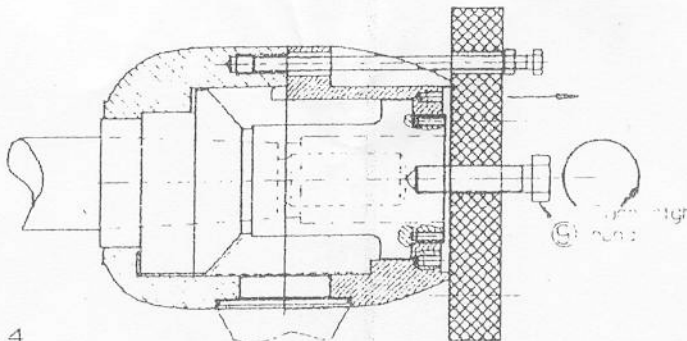

- 5.) Nun Abdrückschraube (9) im Uhrzeigersinn gegen das Wellenende drehen bis sich der Propeller vom Kegel der Welle löst. Versuchen Sie keinesfalls den Propeller mittels eines Hammer von der Welle zu lösen !!!
- 6.) Stellen Sie den VARIPROP jetzt so auf eine Unterlage, dass die Abziehvorrichtung nach oben zeigt. Die Abziehvorrichtung vorsichtig entfernen und die beiden Gehäusedhälften (10) mit den Gehäuseschrauben (5) und etwas LOCTITE (medium) wieder fest verschrauben !!